

Ръководство за потребителя

BG



myPOS

Направи бизнеса си мобилен с **мобилното приложение на myPOS**

- Приемай плащания в движение!
- Изпращай SEPA, SWIFT и вътрешни преводи с лекота
- Управлявай терминалите и картите си навсякъде и по всяко време
- Получавай известия при важна дейност в профила си
- Наблюдавай всички трансакции в реално време



Изтегли
iOS приложението



Изтегли
Android приложението

Съдържание

Добре дошъл в myPOS	1
Цени и такси	5
Общ преглед.....	6
Инструкции за инсталиране и използване	15
Отстраняване на често срещани неизправности	18
Ново ниво на престиж с Platinum карти	20
myPOS онлайн плащания.....	21
Препоръчай myPOS на нов бизнес и спечели 30 лв.....	23
Удължи гаранцията на своя myPOS терминал!.....	24

Добре дошъл в myPOS

и света на бързите и сигурни плащания!

Поздравления за закупуването на своя myPOS терминал – революционен платежен терминал за приемане на сигурни плащания с дебитни и кредитни карти!

Какво ще намериш в кутията

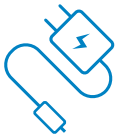

- myPOS терминал
- БЕЗПЛАТНА myPOS бизнес карта
- Зарядно устройство
- БЕЗПЛАТНА myPOS DATA SIM карта

Как да активираш терминала си

За да започнеш да използваш своя myPOS терминал, първо трябва да се регистрираш на mypos.bg.

Повече информация как да създадеш myPOS профил, да активираш терминала си и да започнеш да го използваш, както и пълна техническа информация за устройството можеш да намериш на mypos.eu/welcome или като сканираш QR кода.

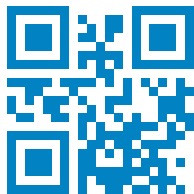

Важно

Продуктът, включващ тyPOS терминал и тyPOS бизнес карта, не е обхванат от Закона за потребителите, включително Директивите на ЕС за защита на потребителите и Директивите за Продажби от разстояние. Продуктът не е предназначен за потребители или физически лица, които упражняват дейност, различна от своите търговия, бизнес, занаят или професия на свободна практика.

Този продукт се характеризира като финансови услуги и е предназначен само за приемане на плащания за стоки и услуги, предлагани от физически или юридически лица със законен бизнес, в качеството им на професионалисти, еднолични търговци, търговци, самонаети или други, предоставящи стоки и услуги.

Гаранция

Стандартният гаранционен период за тyPOS терминалите е 1 година от датата на закупуване. Можеш да удължиш гаранцията на устройството си от своя тyPOS профил.

Гаранцията не покрива кабели, аксесоари, захранващи модули или други елементи, различни от тyPOS терминала и тyPOS бизнес картата в стартовия пакет.

Политика за връщане

Имаш право да върнеш пълния тyPOS пакет в рамките на 30 дни от датата на закупуването му. Можеш да се запознаеш с Политиката за връщане на устройства на www.typos.bg.

Ако тyPOS терминалът не работи, изпрати го за ремонт според

Политиката за връщане на myPOS. За подробна информация относно RMA процеса (Разрешение за Връщане на Стока), можеш да се свържеш с Клиентския ни център на help@mypos.com.

Откраднат терминал

Ако терминалът ти бъде изгубен или откраднат, трябва веднага да го деактивираш от myPOS профила си и да уведомиш Клиентския център на myPOS.

Депониране

Не е позволено да се изхвърля myPOS терминала, батерията му, кабелите или други негови части заедно с битови отпадъци, а само на обозначените места за изхвърляне на електронни устройства.

Ако решиш да спреш да използваш myPOS терминала си, те съветваме да се свържеш с нас, за да заявиш деактивиране на терминала от myPOS профила си.

Производители

PAX TECHNOLOGY LIMITED

Room 2416, 24/F; Sun Hung Kai Centre, 30 Harbour Road, Wanchai, Hong Kong (myPOS Mini, Combo, Smart, Slim, Hub and Hub+)

SHENZHEN XINGUODU TECHNOLOGY CO., LTD17B

Jinsong Mansion, Terra Industrial & Trade Park Chegongmiao, Futian District, Shenzhen. (myPOS Go, Smart N5, Carbon)

Декларация за съответствие на ЕС

Производителят на терминала декларира, че този продукт отговаря на европейските изисквания на Съюза за хармонизация за: опазване на здравето (член 3.1(а) от RE Директивата), за безопасност (член 3.1(а) от RE Директивата), за електромагнитна съвместимост (член 3.1(б) от RE Директивата), за радиочестотен спектър (член 3.2 от RE Директивата).

Терминалът отговаря на основните изисквания на ЕС (Директиви R&TTE 1999/5 /CE) и съпътстващите директиви на ЕС и носи CE маркировката в съответствие с изискванията.

Вносител

myPOS Services Ltd. Business Park Varna, B1, Varna 9009, Bulgaria

Сертификати и EMV



Цени и такси

Откриването на сметка за електронни пари е безплатно. Няма месечни или годишни такси за обслужване, търговецът заплаща само за услугите, които използва. Цените на тyPOS услугите са описани в тyPOS профила, в долната част на всяка страница.

тyPOS бизнес картата се издава безплатно, заплащат се само таксите за извършените с нея трансакции. Таксите за трансакции и теглене са описани в тyPOS профила. Важно е да се отбележи, че таксите за тyPOS бизнес картата се определят според валутата на картата. Поради тази причина, за различните карти, свързани със сметката на търговеца, се прилагат различни такси.

Таксите за платежните услуги на тyPOS са описани в тyPOS профила, във футъра на всяка страница. Таксите са разделени на дистанционни плащания и плащания на ПОС терминал.

[Подробна информация за цените на услугите ни ще намериш на \[mypos.bg\]\(https://mypos.bg\) в меню Цени.](#)

Общ преглед

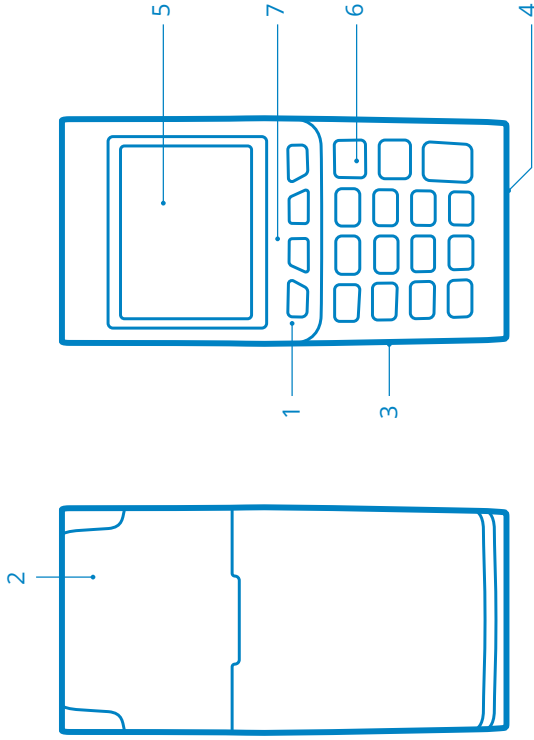

1. Бутон за вклучване/ изклучване
2. Магнитен картков четец
3. USB слот за захранващ кабел
4. Четец за чип карти
5. Екран
6. Физически бутони
7. NFC четец

Mini

Общ преглед

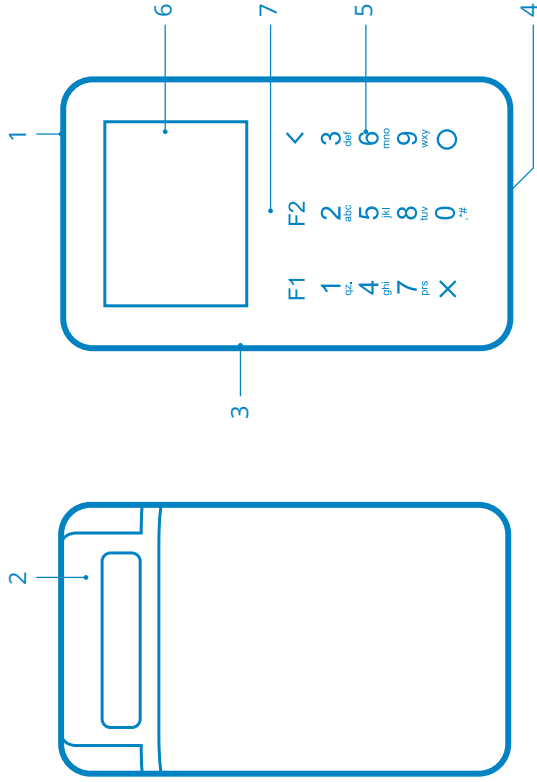

1. Бутон за вклучване/ изклучване
2. Магнитен картков четец
3. USB слот за захранващ кабел
4. Четец за чип карти

5. Сензорни бутони
6. Екран
7. NFC четец

Combo

Общ преглед

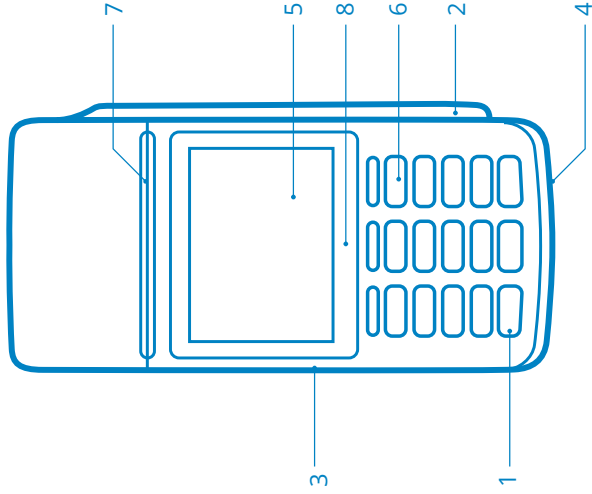

1. Бутон за вклучване/
изклучване
2. Магнитен картков четец
3. Слот за захранващ кабел
4. Четец за чип карти
5. Екран
6. Клавиатура
7. Принтер
8. NFC четец

Smart

Общ преглед

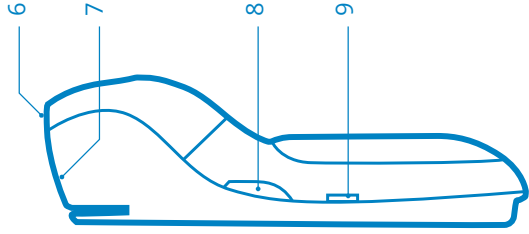
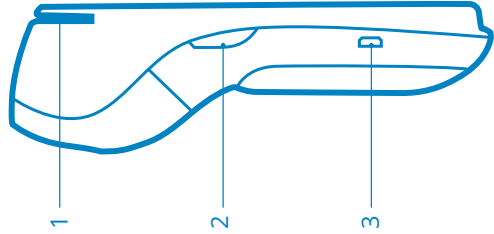

1. Магнитен картков четец
2. Бутон за сила на звука
3. USB слот за захранващ кабел
4. Сензорен екран
5. Четец за чип карти
6. Принтер
7. NFC четец
8. Бутон за усилване на звука
9. Бутон за включване/изключване

Smart N5

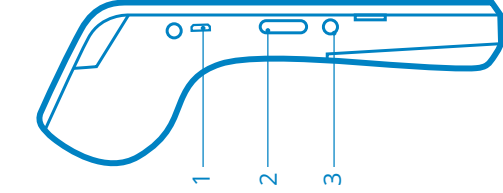

1. USB слот за захранващ кабел
2. Бутон за сила на звука

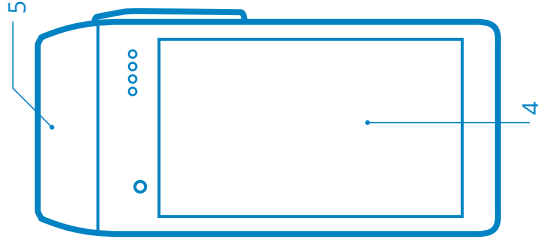

3. Бутон за вклучване/изклучване
4. Сензорен екран
5. NFC четец

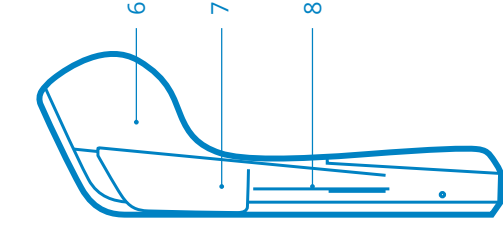

6. Принтер
7. Магнитен картов четец
8. Четец за чип карти

Общ преглед

Общ преглед

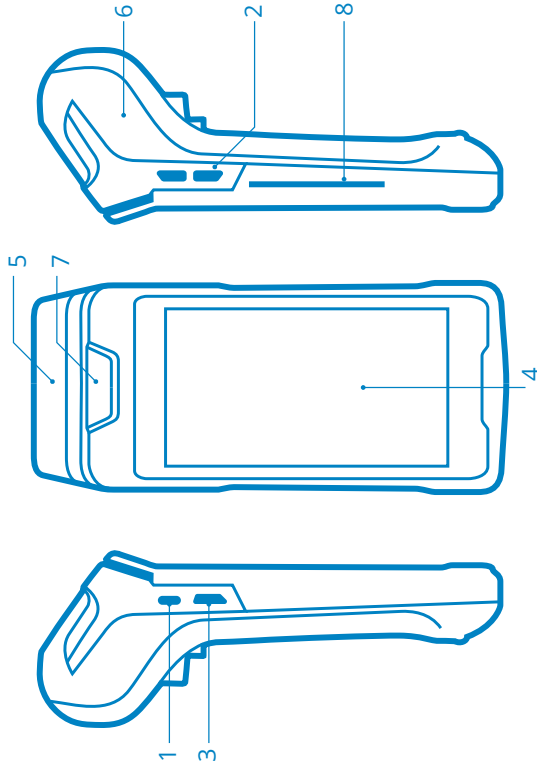

- 1. USB слот за захранващ кабел
- 2. Бутон за сила на звука

- 3. Бутон за включване/изключване
- 4. Сензорен екран
- 5. NFC четец

- 6. Принтер
- 7. Магнитен картков четец
- 8. Четец за чип карти

Carbon

Slim

Общ преглед

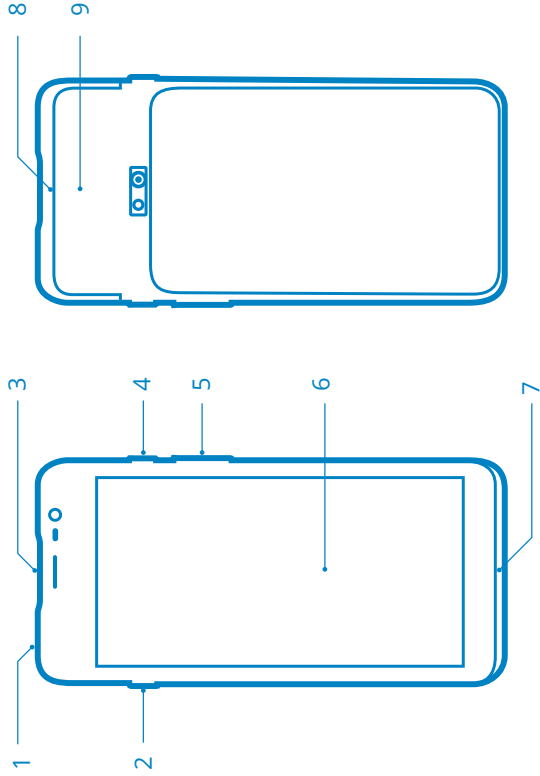

1. USB слот тип C за захранващ кабел
2. Бутон за баркод скенер
3. Инфрачервен баркод скенер
4. Бутон за включване/ изключване
5. Бутон за звука
6. Сензорен екран
7. Четец за чип карти
8. Магнитен картков четец
9. NFC четец

Общ преглед

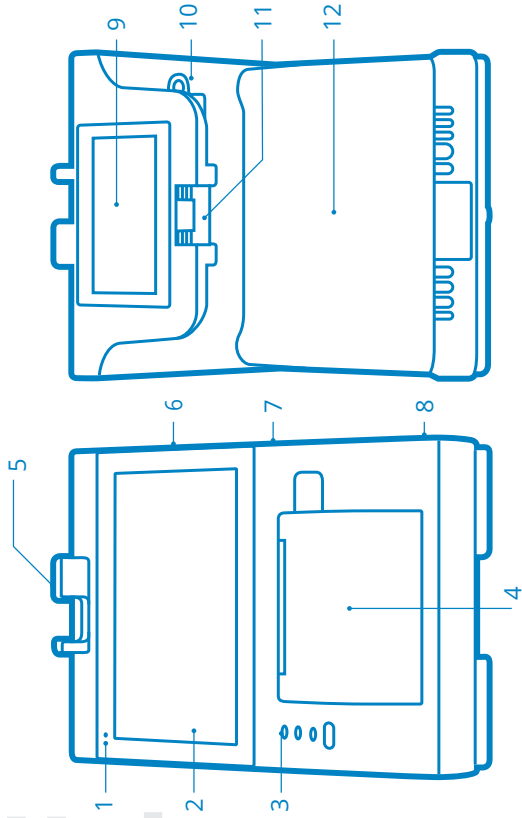

- | | | |
|---|----------------------------------|---|
| 1. Предна камера | 5. Слот за SIM карта и SD карта | 9. Модул за плащане |
| 2. Сензорен екран | 6. Сензор за сканиране | 10. SIM/SD карта |
| 3. Индикаторни лампи и бутон за зареждане на принтера | 7. Бутони за сила на звука | 11. Задна камера |
| 4. Капак на принтера | 8. Бутон за включване/изключване | 12. Капак покриващ допълнителни портове |

Общ преглед

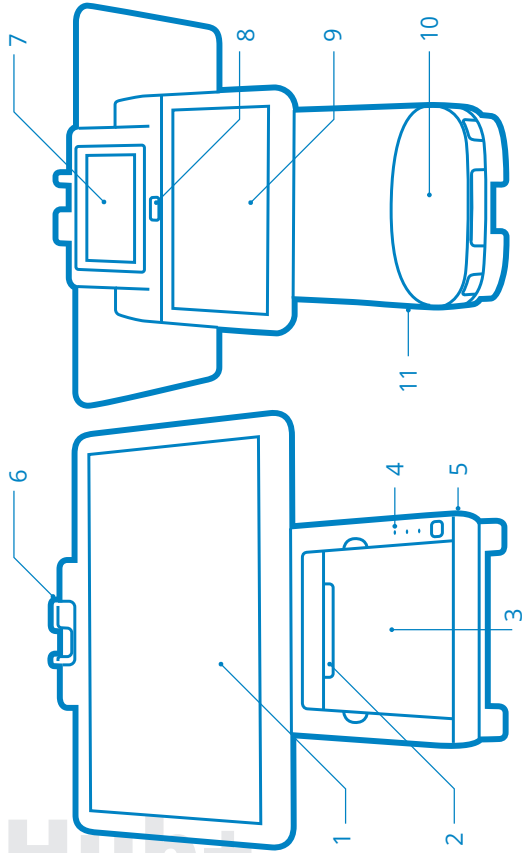

- | | | |
|-----------------------------|--|---|
| 1. Основен екран | 5. USB слот за SIM карта и SD карта | 9. Екран за клиента |
| 2. Слот за платежна бележка | 6. Магнитен картков четец / IC Card слот | 10. Капак покриващ допълнителни портове |
| 3. Капак на принтера | 7. Могул за плащане | 11. Бутон за включване/изключване |
| 4. Индикатори за принтера | 8. Камера | |

Инструкции за инсталиране и използване

Обща информация за експлоатация и безопасност

- Винаги трябва да боравиш внимателно с платежния терминал.
- За безпроблемно и дългосрочно функциониране, пази ПОС терминала от удар, вибрации или падания, които могат да доведат до неизправност и скъпи ремонти.
- Терминалът трябва да бъде винаги поставян върху устойчива, суха и стабилна повърхност, за да функционира правилно.
- Нужно е да пазиш устройството от заливане с течности, влияние на магнити, излагане на влага, които могат да доведат до неизправност и повреди.
- Винаги зареждай тyPOS терминала с включения в комплекта адаптер и кабел. Неспазването на това изискване може да доведе до експлозия или пожар.
- Преди да заредиш терминала, провери дали адаптерът и кабелът са изправни и правилно свързани към устройството.
- Винаги зареждай ПОС терминала си на сухо и проветриво място, далеч от източници на влага. Изключи зарядното, след като батерията е напълно заредена, за да удължиш живота на батерията.
- Не повреждай адаптера и храняващия кабел. Не огъвай и не усуквай кабела за зареждане.

- Не съхранявай адаптера и кабела във влажна среда, тъй като това може да доведе до корозия и токов удар при зареждане на ПОС терминала.
- Винаги включвай и изключвай кабелите и зарядните устройства, като придържаш края на кабела.
- Провери дали контакта отговаря на зададеното на терминала напрежение преди да го включиш.
- Не поставяй чужди предмети в които и да е от портовете на устройството, тъй като това ще повреди сериозно терминала.
- Изключи незабавно терминала при необичайни миризми или шумове. Ако продължиш да го използваш при тези обстоятелства, има риск от пожар и токов удар. В такива случаи трябва да изпратиш терминала за ремонт.
- ПОС терминалът не съдържа части, които могат да се ремонтират от потребителя. В случай на неизправност, незабавно изключи терминала и го изпрати за ремонт от квалифициран специалист. Ако отвориш и ремонтираш терминала сам, гаранцията става невалидна.
- Терминалът се предлага с Wi-Fi за безжична комуникация. Никога не използвай терминала в среда, където може да причини смущения (самолети и др.).
- Дръж терминала, батерията и аксесоарите далеч от деца, за да избегнеш поглъщане на части от деца, наранявания на деца или повреда на терминала.

- Почиствай внимателно терминала с мека, леко влажна кърпа. Не използвай сгъстен въздух, силни химикали или почистващи препарати, тъй като могат да повредят устройството.
- Използването на терминала за незаконна дейност е забранено.

Грижа за батерията

- Дори и да не използваш редовно устройството е препоръчително да го зареждаш поне веднъж месечно.
- Не поставяй батерията на слънце, в задушена или прашина среда.
- Удряне, стъпкване, хвърляне на батерията в огън или в течност са противопоказани.
- Смени батерията незабавно, ако е повредена (деформирана или с нарушена цялост)
- При зареждане, температурата трябва да бъде между 0-40°C.
- Не съхранявай при температура под -20°C или над 70°C.

Отстраняване на често срещани неизправности

Ако предложените решения не ти помогнат или имаш други въпроси, свържи се с Клиентския ни център.

Категория / Неизправност

Причина

Решение

Бутон включване/изключване

Няма батерия

Свържи агаптера

Терминалът не се включва

Агаптерът не е включен добре

Провери дали агаптерът не е повреден и дали е включен правилно

Проблем с разчитане на картата

Замърсяване на магнитния четец

Постави парче средно-твърд картон, плъзни го няколко пъти, за да премахнеш мръсотията от четеца

Грешка при разчитане на картата

Магнитната карта е мръсна или размагнетизирана

Използвай мека хартия, за да отстраниш замърсяванията по магнитната карта. Ако пак не работи, трябва да бъде подменена от банката издател

Картата е плъзната през магнитния четец неправилно

Обърни внимание на посоката и равната скорост при плъзгане на картата.

Проблем с PIN клавиатурата/сензорния екран

Операционната система на устройството е блокирала

Извади агаптера и батерията, изключи терминала и го рестартирай

Не реагира

Запазваме си правото да променяме това ръководство и да подобряваме включената в него информация, за което ще бъдеш уведомен.

Не носим отговорност за неблагоприятните последици от използването на продукта без стриктното следване на указанията в това ръководство.

Ново ниво на престиж с Platinum карти

Избери премиум услуги създадени за твоя бизнес



Научи повече на:

mypos.eu/bg/business-card

myPOS онлайн плащания

Приемай плащания онлайн, по телефона, по имейл или със SMS - всичко това през myPOS профила си!

Приемай плащания 24/7

Съдействай на клиентите си от цял свят да плащат по най-удобния за тях начин, в различни валути и дори през нощта. С онлайн плащанията твоят бизнес никога не спира.

Без първоначални такси

Използвай всички онлайн решения безплатно, след като създадеш своя myPOS профил. Заплащаш такса само при получен превод, не дължиш първоначални такси и не си обвързан с договори.

Незабавен достъп до средствата

Получаваш парите за секунди в своята myPOS бизнес сметка без месечни такси.

Проследявай всяко плащане

Получавай подробен отчет за всяка продажба в своя myPOS профил и наблюдавай трансакциите докато си в движение с нашето безплатно мобилно приложение за Android и iOS.

Сигурност

Ние стриктно спазваме стандартите за сигурност на плащанията - криптиране на данните на клиента, токенизация на информацията и спазване изискванията на PCI DSS. Не си сигурен за какво става дума? Не се тревожи, остави това на нас!



MO/TO онлайн терминал

Приемай плащания по имейл или по телефона с нашия MO/TO онлайн терминал.



Искане за плащане

Приемай сигурно плащания от разстояние с Искане за плащане, което изпращаш по имейл, на SMS или с чат приложение



PayButton и PayLink

Използвай платежни линкове и платежни бутони, за да продаваш продукти и услуги онлайн, дори по имейл или със SMS



Интеграции за електронни колички

Започни да приемаш плащания в електронния си магазин с нашите интегрирани чекаут плъгини



Препоръчай myPOS на нов бизнес и спечели 30 лв. бонус за всяка страна*!

Вече знаеш как универсалните платежни решения на myPOS разкриват нови хоризонти пред твоя бизнес. Сподели опита си, мотивирайки и други бизнеси да постигнат успех с myPOS, а ние ще те възнаградим с бонус от 30 лева* за всеки доведен бизнес!



Кликни на меню „Препоръчай myPOS“



Изпрати персоналният си линк за препоръка на други нови бизнеси



Вземи своя бонус за всеки успешно доведен бизнес!

**Бонусът за препоръка и намалението варират според държавата и валутата на направената покупка.*

Удължи гаранцията на своя тyPOS терминал!

Въпреки че вече си закупил терминала си, не е късно да удължиш гаранцията му срещу минимална такса, за да го защитиш от непредвидени ситуации. Подсигури бъдещето на бизнеса си в дългосрочен план!



Влез в тyPOS
профила си



Отиди на меню **ПОС**
терминали



Избери терминал,
отиди на бутон
Крайна дата на
гаранцията и
избери **Удължи**



Избери периода на
удължена гаранция -
1 или 2 години

**Удължената гаранция не може да бъде закупена за вече активирани тyPOS Go.*



Помага на бизнеса ми да расте

mypos.eu/welcome

